

File # 033111-0

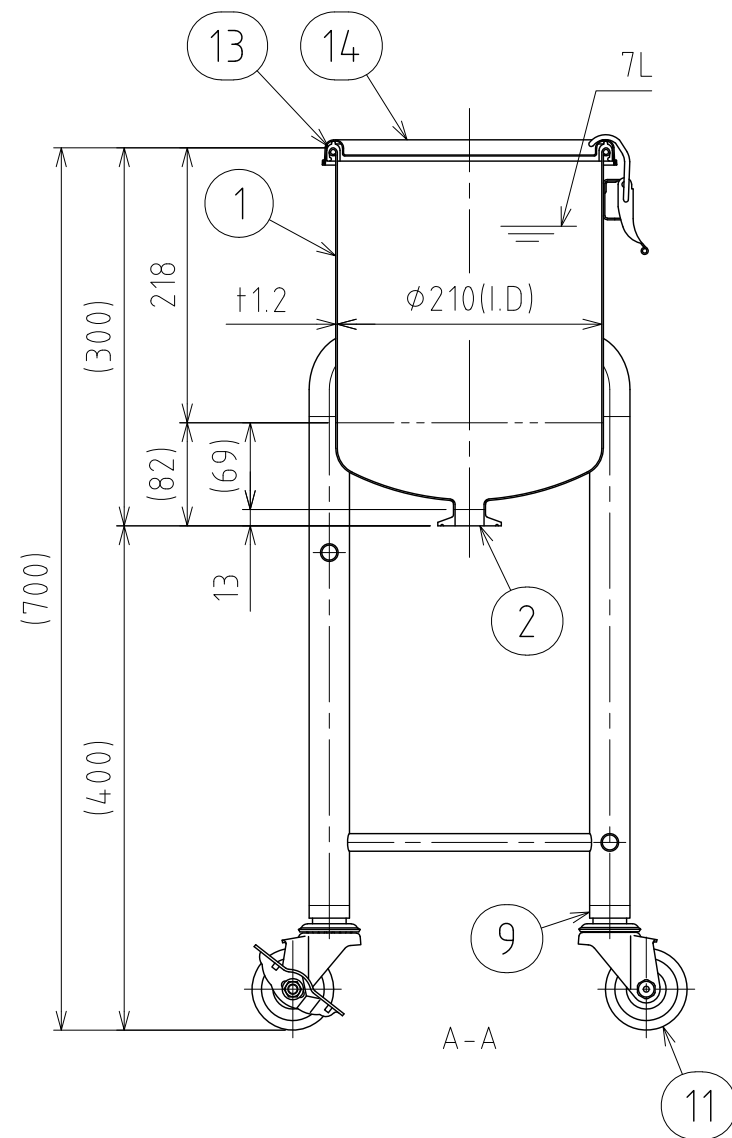
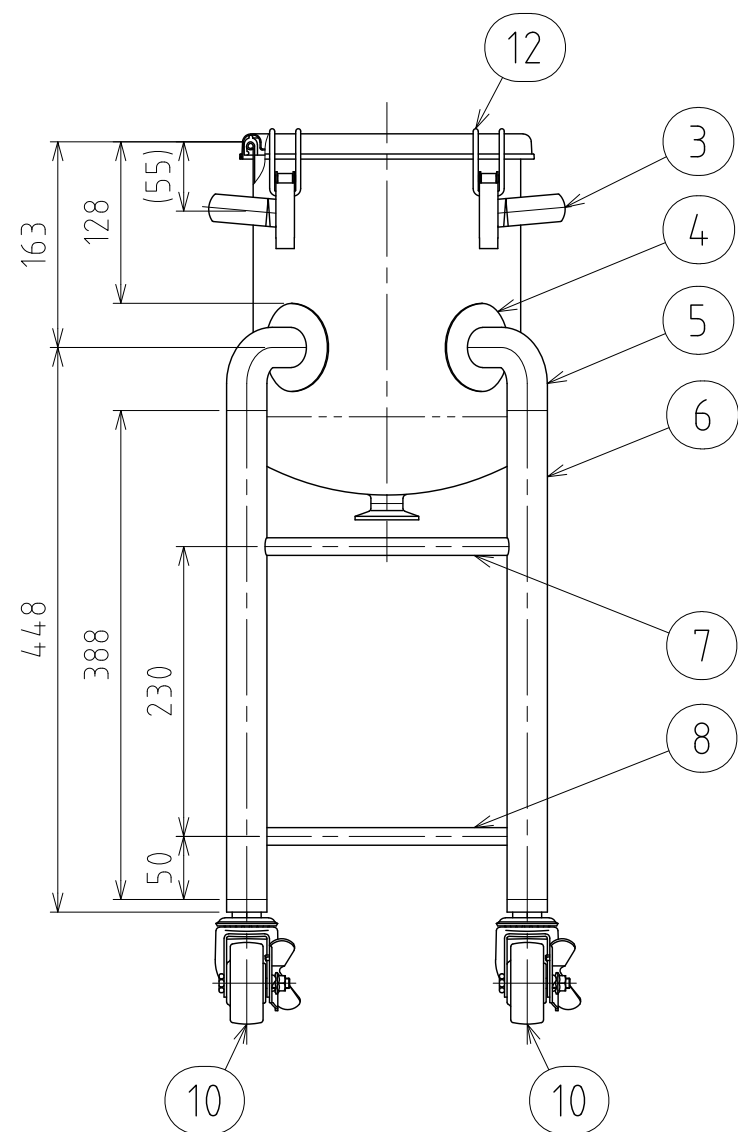
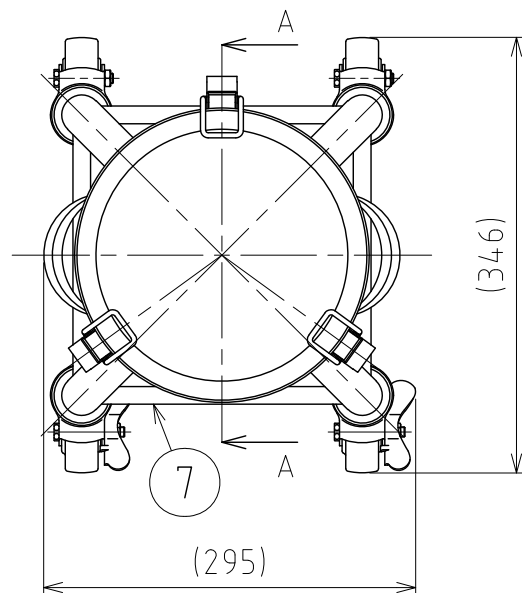

| No. | PART NAME      | STANDARD/SIZE    | MATERIAL | QTY | NOTE        |
|-----|----------------|------------------|----------|-----|-------------|
| 1   | 容器本体           | 鏡板：R210×R21      | SUS304   | 1   | 鏡板：4-005039 |
| 2   | ヘルール           | ISO 1S φ23(I.D)  | SUS304   | 1   | 4-005052    |
| 3   | 取っ手            | S                | SUS304   | 2   |             |
| 4   | アテ板            | φ70×t1.2         | SUS304   | 4   |             |
| 5   | ネック付エルボ        | φ32×t2×H66       | SUS304   | 4   |             |
| 6   | パイプ脚           | φ32×t1.5×L388    | SUS304   | 4   |             |
| 7   | 補強パイプ(A) 上段    | φ14×t1×L194      | SUS304   | 1   |             |
| 8   | 補強パイプ(B) 下段    | φ14×t1×L194      | SUS304   | 3   |             |
| 9   | キャスター取付座       |                  | SUS304   | 4   | 4-005020    |
| 10  | キャスター(A)ストッパー付 | 315SA-UB-65/ハンマー | SUS/カワチ車 | 2   |             |
| 11  | キャスター(B)       | 320SA-UB-65/ハンマー | SUS/カワチ車 | 2   |             |
| 12  | キャッチクリップ       |                  | SUS304   | 3   |             |
| 13  | ガスケット          | MPA-21           | シリコンゴム   | 1   |             |
| 14  | 密閉蓋            | M-21 (t0.8)      | SUS304   | 1   |             |

注記

容量：7L

仕上げ：内外面# 320バフ研磨

取っ手とキャッチクリップの取付は、スポット溶接

二点鎖線は、周溶接位置

使用重量は、製品を含み 225kg以下

| DESIGN   | DATE       | MARK                       | DATE                                      | REV      | APPROVED |
|----------|------------|----------------------------|---|----------|----------|
| -        | 2024/01/31 | 板金溶接組立の寸法許容差は±1%又は5mmの大きい値 |   |          |          |
| DRAWN    | DATE       | NAME                       | 脚付鏡板容器 / 4本脚 / ねじ込み旋回式キャスター<br>DTA-CTH-21 |          |          |
| -        | -          | DWG NO.                    | 3-033111-0                                |          |          |
| CHECKED  | DATE       | SCALE                      | 1:6                                       | CUSTOMER | 規格図      |
| -        | -          | <b>SANKO ASTEC INC.</b>    |   |          |          |
| APPROVED | DATE       |                            |   |          |          |
| -        | -          |                            |   |          |          |